

GUIA RÁPIDO DE INSTALAÇÃO E PROGRAMAÇÃO

Parabéns pela aquisição do BLOQ FÁCIL. A Dexcomm tem grande prazer em tê-lo como cliente. Neste guia você encontrará instruções básicas para instalação e uso do produto, caso precise de maiores informações entre em contato através de um dos canais de atendimento indicados na embalagem.

INSTALAÇÃO EM LINHAS TELEFÔNICAS CONVENCIONAIS:

Para bloquear todas as extensões de sua residência com um único bloqueador, siga as instruções abaixo:

1. Identifique a tomada de entrada da linha telefônica.
2. Corte os fios como indicado na figura 1. Se todos os telefones ficarem mudos você localizou o ponto de entrada.



FIGURA 1



FIGURA 2

3. Ligue os fios vermelhos do bloqueador no par de fios que vem da rua e os fios pretos no par que vai para a tomada telefônica e demais extensões como indicado na figura 2. Use fita isolante para isolar todas as conexões feitas.
4. Após a instalação verifique se todos os telefones apresentam tom de discar. Caso positivo, a instalação está concluída.

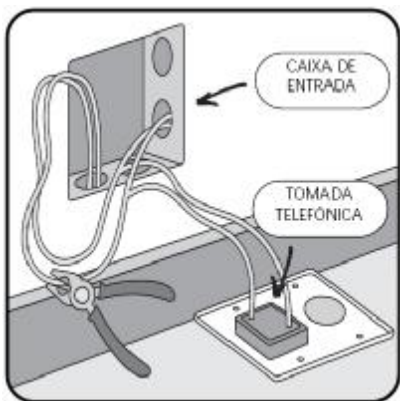
INSTALAÇÃO EM LINHAS TELEFÔNICAS COM INTERNET BANDA LARGA:

A instalação do BLOQ FÁCIL em linhas ADSL, deve sempre ser feita após o filtro ADSL, conforme ilustrado nos desenhos abaixo:

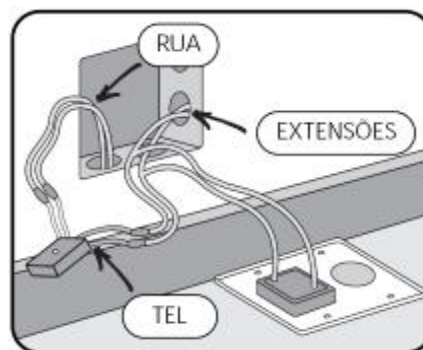
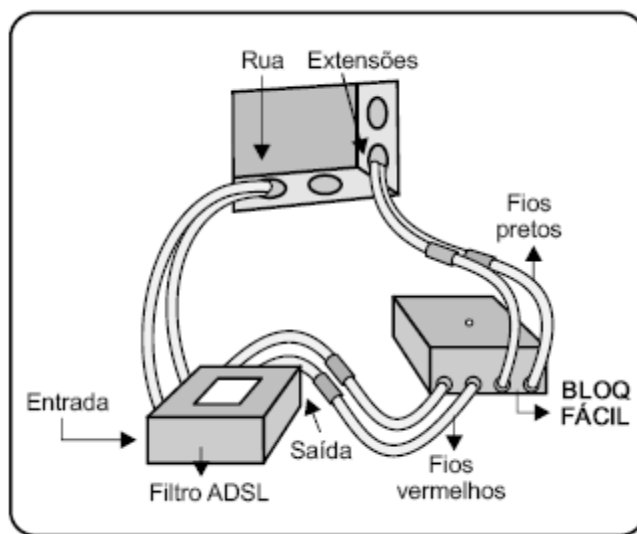
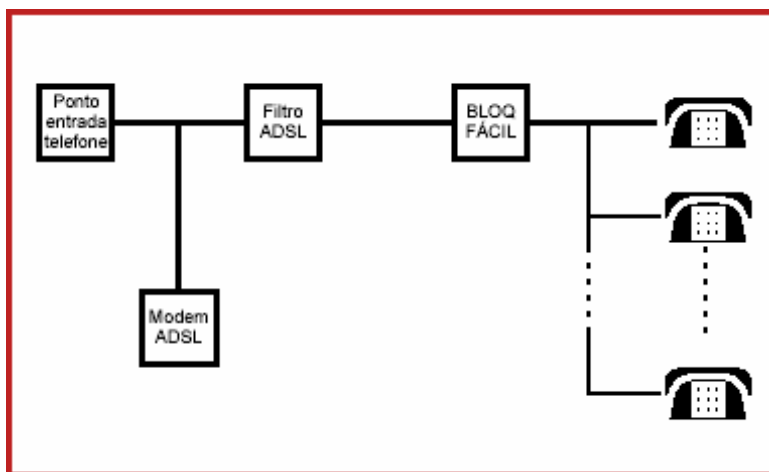

INSTRUÇÕES PARA PROGRAMAÇÃO:

Para programar o BLOQ FÁCIL é necessário um telefone com discagem por tom. A programação é feita através do teclado do telefone.

O usuário deverá verificar qual o tipo de programação mais adequado a sua necessidade. Existem dois tipos de comandos:

- **Comandos Rápidos:** Devem ser utilizados para a ativação de bloqueios básicos. Não é necessário o uso de senha para ativá-los. Isto torna seu uso muito simples. Para desativar os bloqueios acionados através dos comandos rápidos será necessário o uso dos comandos especiais.
- **Comandos Especiais:** São ativados e desativados somente com o uso de senha. Deverão ser utilizados para ativar bloqueios especiais tais como o crédito de minutos e também para desativar os bloqueios acionados com os comandos rápidos.

Se você deseja instalar o bloqueador rapidamente e programar de uma única vez os bloqueios mais comuns siga as instruções abaixo:

Ao efetuar esta programação, todas as ligações serão bloqueadas com exceção das ligações LOCAIS, números de emergência (190 etc), 0800 e ligações a cobrar originadas do seu telefone.

PARA REALIZAR A PROGRAMAÇÃO PADRÃO:

Retire o telefone do gancho e tecl: # # 8

Após este comando você ouvirá um beep de confirmação e a programação padrão estará concluída.

PARA FAZER UMA LIGAÇÃO QUE ESTEJA BLOQUEADA TECLE : # 1 2 1 2 1 (beep) 0 (beep). Após este comando o bloqueador estará desligado permitindo todas as ligações. Obs.: 1212 é a senha padrão de fábrica. Você ouvirá dois beeps conforme indicado.

PARA RELIGAR TODOS OS BLOQUEIOS PROGRAMADOS, TECLE: # # 1.

COMANDOS RÁPIDOS: (não é necessário o uso de senha)

Retire o telefone do gancho, escolha o que deseja bloquear e digite a seqüência de três dígitos indicada. Após a programação será emitido um beep de confirmação.

Comando	Função	Digite no teclado do telefone
1	Ligar o Bloqueador	# # 1
2	Ligar o Bloqueio GERAL	# # 2
3	Ligar bloqueio DDD/DDI, 0300,0900, 0500	# # 3
4	Ligar bloqueio CELULAR	# # 4
5	Ligar bloqueio CELULAR DDD	# # 5
6	Ligar bloqueio CHAMADAS A COBRAR ¹	# # 6
7	Limitar ligações efetuadas em 5 minutos	# # 7
8	Ligar Programação Padrão	# # 8
9	Ligar bloqueio LOCAL	# # 9
0	Ligar bloqueio serviços 1XX	# # 0

Tabela 1

Obs 1: O bloqueio de chamadas a cobrar irá gerar uma interrupção de 2 segundos em todas as chamadas recebidas. Este bloqueio pode não funcionar adequadamente com alguns modelos de secretárias eletrônicas.

COMANDOS ESPECIAIS: (Senha padrão de fábrica – 1212)

Retire o telefone do gancho, escolha o comando e digite a seqüência indicada. A palavra “senha” na última coluna representa a senha programada. Caso não tenha sido programada nenhuma senha use 1 2 1 2 que é a senha padrão de fábrica. **Caso ouça mensagens gravadas da operadora de telefonia desconsidere e continue a programação, observando se o bloqueador emite os beeps indicados.**

Comando	Função	Digite no teclado do telefone
1	Desligar o Bloqueador.	# senha 1 (beep) 0 (beep)
3	Inserir número de 1 a 15 dígitos para liberação ou bloqueio	# senha 3 (beep) número (beep após 2 segundos)
4	Religamento Automático – Liga automaticamente o bloqueador ao recolocar o telefone no gancho.	Liga função: # senha 4 (beep) 1 (beep) Desliga função: # senha 4 (beep) 0 (beep)
5	Alterar a senha padrão de fábrica. É necessário digitar duas vezes a nova senha, como indicado ao lado.	# senha atual 5 (beep) nova senha nova senha (beep após 2 segundos)
6	Desligar Bloqueio de CHAMADAS A COBRAR	# senha 6 (beep) 0 (beep)
7	Programar limitação de tempo de 1 a 120 minutos. Onde se lê minutos ao lado programar um número entre 1 e 120.	# senha 7 (beep) minutos (beep após 2 segundos)
9	Ignorar Primeiro número discado (instalação em ramais de PABX)	Liga função: # senha 9 (beep) 1 (beep) Desliga função: # senha 9 (beep) 0 (beep)
0	Programa Franquia de Minutos. (1 a 1000 minutos). Onde se lê minutos ao lado digite um número entre 1 e 1000.	Liga função: # senha 0 (beep) (minutos) (beep após 2 segundos) Desliga função: # senha 0 (beep) 0 (beep)
*	Apagar toda a programação inclusive a senha, retornando-a para 1212.	# senha * (beep) * (beep)

Tabela 2

Liberando Números Específicos:

Se você programou um bloqueio e precisa liberar alguns números, inclua os números que não devem ser bloqueados usando o Comando Especial 3.

Exemplo: Se você deseja o bloqueio de CELULAR e precisa que o número 9999-8888 não seja bloqueado, digite o seguinte:

senha * (beep) * (beep) – Apaga toda a programação retornando a senha para 1212 - (COMANDO ESPECIAL *)

4 (beep) – Liga o bloqueio de celular - (COMANDO RÁPIDO 4)

senha 3 (beep) 99998888 (beep após 2 segundos) – Libera o número 9999-8888 - (COMANDO ESPECIAL 3)

Após esta seqüência de comandos todas as ligações para celular estarão bloqueadas com exceção do número indicado. Caso queira liberar outro número basta repetir o último comando acima substituindo 99998888 pelo número desejado. Este modo de programação vale para todos os outros bloqueios, GERAL, DDD/DDI, LOCAL, CELULAR DDD e Serviços 1XX. Ou seja, se você programou um tipo de bloqueio sempre poderá liberar números específicos. Veja na tabela 3 quantos números podem ser programados. Caso deseje, programe uma nova senha diferente da senha de fábrica usando o comando Especial 5.

Bloqueando Números Específicos:

Se um determinado bloqueio **NÃO** está programado (DDD/DDI, LOCAL, CELULAR, CELULAR DDD ou Serviços 1XX), você pode inserir números para bloqueio específico. Por exemplo, se você **NÃO** programou o bloqueio de ligações LOCAIS, é possível inserir números LOCAIS para os quais você não deseja que sejam feitas ligações. Somente estes números serão bloqueados.

Exemplo: Bloqueando DDD/DDI e um número LOCAL específico

senha * (beep) * (beep) – Apaga toda a programação retornando a senha para 1212 - (COMANDO ESPECIAL *)

3 (beep) – Liga o bloqueio de DDD/DDI – (COMANDO RÁPIDO 3)

senha 3 (beep) 22224444 (beep após 2 segundos) – Bloqueia o número 2222-4444 – (COMANDO ESPECIAL 3)

Após a programação acima todas as ligações para DDD e DDI estarão bloqueadas. As ligações locais estarão liberadas e somente o número local 2222-4444 estará bloqueado. Caso deseje, programe uma nova senha diferente da senha de fábrica usando o comando Especial 5. Você pode programar até 81 números de 8 dígitos. Confira na tabela abaixo a capacidade da memória:

Nº dígitos	Total de Números/Prefixos que podem ser programados
1 a 3	245
4 a 7	122
8 a 11	81
12 a 15	60

Tabela 3

Obs: As capacidades indicadas na Tabela 3 representam o máximo de números que podem ser programados sejam eles bloqueados ou liberados.

Programando uma Franquia de Minutos: (Ajuda a não exceder a franquia mensal de minutos)

A franquia permite que você determine quantos minutos poderão ser utilizados nas chamadas locais originadas do seu telefone. É possível programar uma franquia de 1 a 1000 minutos. Ao fazer uma ligação, o tempo de conversação será descontado da franquia programada, assim que o limite for atingido não será mais possível realizar ligações. O BLOQ FÁCIL emitirá dois beeps consecutivos para informar que a franquia se esgotou e bloqueará a linha. Para liberá-la será necessário recarregar a franquia ou desligar o controle.

Exemplo: Programando o BLOQ FÁCIL para limitar o uso da linha em 200 minutos

senha 0 (beep) 200 (beep após 2 segundos) – Tabela 2: COMANDO ESPECIAL 0

Desligando o controle de franquia:

senha 0 (beep) 0 (beep) – Tabela 2: COMANDO ESPECIAL 0

Obs: Os minutos **NÃO** são descontados quando o bloqueador está desligado. Para desligar o bloqueador use o Comando Especial 1.

Certificado de Garantia:

Condições Gerais da Garantia

- A Dexcomm Eletrônica garante este aparelho contra qualquer defeito de material ou processo de fabricação, ressalvadas as hipóteses de extinção da garantia constantes neste certificado.
- Esta garantia dá ao usuário o direito de obter, gratuitamente, qualquer reparação, substituição de peças e mão de obra necessárias para solução de qualquer defeito causado por falha no processo de fabricação.
- Para garantir a qualidade dos serviços prestados, a reposição de peças defeituosas e execução dos serviços decorrentes desta garantia, serão prestados exclusivamente nos postos de serviço autorizado, ou em caso de inexistência dos mesmos, na sede da empresa.
- A Dexcomm Eletrônica no exercício desta garantia, não está obrigada a incluir nos aparelhos reparados, as eventuais mudanças havidas no desenho e/ou melhorias técnicas das versões mais novas deste aparelho.
- As eventuais despesas de embalagem, transporte e seguro para envio e retorno do aparelho, deverão ser custeadas pelo usuário.

Prazo de Garantia:

- O prazo de vigência desta garantia é de 6 meses a contar da data de emissão da Nota Fiscal de compra ao primeiro adquirente/usuário, sendo, portanto, indispensável sua apresentação para a sua validade. Dentro deste prazo, a garantia continuará válida mesmo que o aparelho venha a ser transferido à terceiros.
- O reparo do aparelho não acarretará no prolongamento do prazo de garantia aqui estabelecido.

Extinção da Garantia:

- Após o término do prazo de garantia, contado da data de emissão da Nota Fiscal de compra.
- Por ter sido ligado a rede elétrica fora dos padrões especificados ou sujeito à variações excessivas de tensão.
- Pelo uso em desacordo com o manual de instruções.
- Por danos causados por agentes da natureza, tais como: descargas atmosféricas, inundações, raios, incêndios, etc.
- Por danos causados por acidentes, tais como: pancadas, riscos, quedas, etc.
- Por apresentar sinais de violação do corpo externo do aparelho, do lacre, ou de seus componentes eletrônicos, por pessoa não autorizada pela **DEXCOMM Eletrônica**.

